

御得意先：

殿

納入仕様書

品名：表示ユニット

型名：ZDIS-27ENB01

2021年 12月 14日

受領印欄

ダイヤゼブラ電機株式会社 3

本社
東京支社

〒532-0026
〒101-0054

大阪府大阪市淀川区塚本1丁目15番27号
東京都千代田区神田錦町3丁目18番3号

電話 06(6195)5230(代)
電話 03(5259)6250(代)

技 術 部

照
査

牧
野

相
馬

大
田

作
成

落
合

西
元

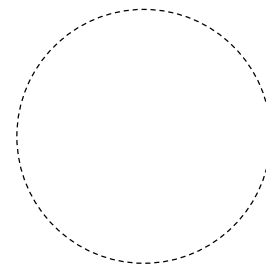

目 次

1. 納入仕様書変更来歴書P.1
2. 製品仕様書P.1~4
3. 外観寸法図P.1~3
4. 表示P.1~4
5. 梱包仕様P.1~2

製品仕様書

型名

ZDIS-27ENB01

1.適用範囲

この仕様書は、表示ユニット ZDIS-27ENB01 に適用する。

尚、本モデルは蓄電池対応ハイブリッドパワーコンディショナ EHF-S55MP3B、EHF-S80MP4B または EHF-S99MP5B とセットで使用するものとする。

2.仕様

2.1 概略仕様

本製品は、上記ハイブリッドパワーコンディショナと接続することにより LCD モニタに指定の内容を表示させ、ボタン操作により表示切り替え、音声出力、運転および停止操作を行う装置である。

2.2 外観

2.2.1 形状

外観寸法図参照

2.2.1 寸法

本体設置状態：142.6(W)×127.6(H)×24.5(D) mm (突起部を除く)

2.2.3 質量

製品使用状態(取付金具なし) 約 240g

製品使用状態で取付金具を含む 約 330g

③ 梱包状態 個装箱仕様 約 560g

2.3 表示

本体：定格刻印、品名刻印、ボタン印刷

梱包：個装箱ラベル、集合箱ラベル 2 種

2.4 使用環境

2.4.1 設置場所

屋内用(但し、下記場所へは**設置しないこと。**)

- ・過度の水蒸気、油蒸気、煙、塵埃、腐食性物質、爆発物／可燃性ガス、化学薬品、火気にさらされる場所、及びさらされる恐れのある場所
- ・結露が発生する恐れがある冷気が直接あたる場所(室外機の吹出し口直近 等)
- ・湿気が多く、風通しが悪い場所
- ・振動・衝撃の加わる場所
- ・火花が発生する機器の近傍
- ・本仕様書に記載の 2.4.2 周囲条件を満たさない場所

2.4.2 周囲条件

動作温度範囲 : $-10 \sim +40$ °C(ただし氷結しないこと。)

保存温度範囲 : $-20 \sim +70$ °C(ただし氷結しないこと。)

② 動作湿度範囲 : 日平均で 90%RH 以下 (ただし結露なきこと。)

保存湿度範囲 : 90%RH 以下 (ただし結露なきこと。)

保存期間 : 1 年

② 標高 : 2000 m 以下

2.5 構造仕様

本製品は、良質な機器、材料で構成し、各部は容易に緩まず、丈夫で耐久性に富み、電線の接続、ボタンの操作、表示部の視認・機器の保守・点検が安全かつ容易にできるものとします。

2.6 接続端子仕様

本製品は、表 1 に示す外部配線用端子を設けるものとする。

表 1 外部配線用端子仕様

端子名	端子数	端子形状	締め付けトルク
通信および電源供給	4p	コネクタ	-

3.検査

当社検査規格により、下記の検査を全数行う。

- ・外観検査
- ・機能検査

4.出荷形態

4.1 梱包形態

ダンボール個装箱に本製品および 4.2 項に記載している同梱物を梱包する。

ダンボール集合箱に個装箱を梱包する。

4.2 同梱物 3

梱包に同梱する付属品は表 2 の通り。

表 2 同梱物一覧

品名	型番	数量	備考
取付金具	—	1	
取扱説明書	DOC01-ZH19010-*C	1	*は改訂番号(初版は A) B5 サイズ
取付工事説明書	DOC02-ZH19010-*C	1	*は改訂番号(初版は A) B5 サイズ
木ネジ	M3.8×16	2	取付金具用
ネジ	M3×6	1	本体固定用
ネジ	M4×10	1	ケーブルクランプ固定用
ケーブルクリップ	—	1	
インシュロックタイ	—	1	

5.製造番号の表示内容

ZWWXXYYYYY (9桁)

Z: 製品番号(Z固定)

WW: 製造年(西暦) 下二桁

XX: 製造月二桁

YYYY: 製造番号(製造月ごとに 0001 から付番)

例 Z20010001(固定→Z 2020年→20 1月→01 1番目→0001)

6.その他

6.1 本仕様書の取り扱い

本仕様書は第三者には開示しないものとする。

*ただし、電力会社・公的機関への申請を目的とする開示はこれに該当しません。

6.2 問題発生時の処置

本仕様書及び適用文書に定め無き事項および定めある事項で疑義が生じた場合、双方誠意を持って協議し解決に努めるものとする。

6.3 RoHS 対応

本製品の構成部品は全て RoHS 対応品を使用している。

6.4 製造場所

原産国：中国

生産工場：木谷電器(東莞)有限公司

3. 外観寸法図

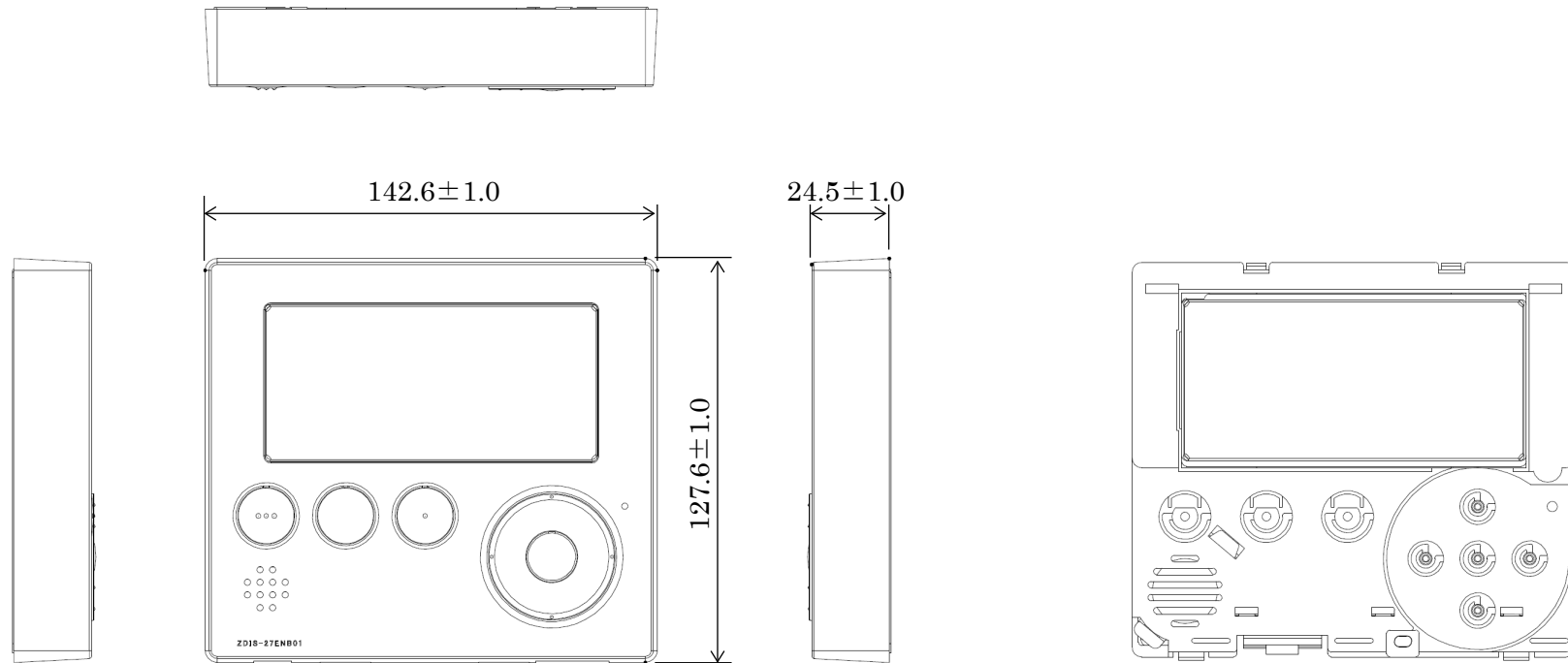

カバーを外した状態

日付 DATE	図法 PROJECTION	尺度 SCALE	単位 UNIT	製品名[Product Name.]
'20.2.5	3角(3RD)	—	mm	ZDIS-27ENB01
照査 CHECK'D2	検図 CHECK'D1	担当 DESIGN'D	製図 DRAWN	図名[Name]
				表示用ユニット
ダイヤゼブラ電機株式会社 ③				図番[Drawing No.]

A

B

C

3. 外観寸法図

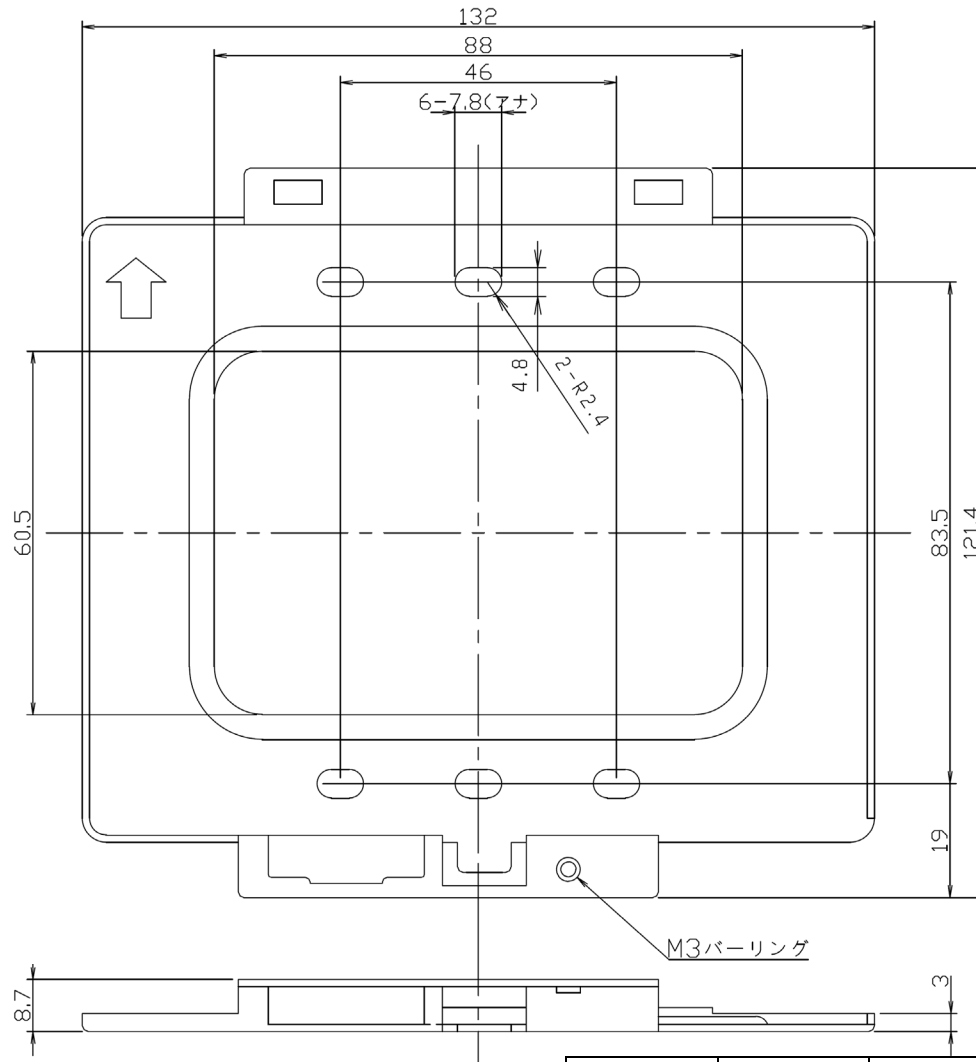

指定ナキ公差：±0.5

日付 DATE	図法 PROJECTION	尺度 SCALE	単位 UNIT	製品名[Product Name.]
'20.2.5	3角(3RD)	—	mm	ZDIS-27ENB01
照査 CHECK'D2	検図 CHECK'D1	担当 DESIGN'D	製図 DRAWN	図名[Name]
				取付金具
ダイヤゼブラ電機株式会社 3				図番[Drawing No.]

A

B

C

3. 外観寸法図(ボタン)

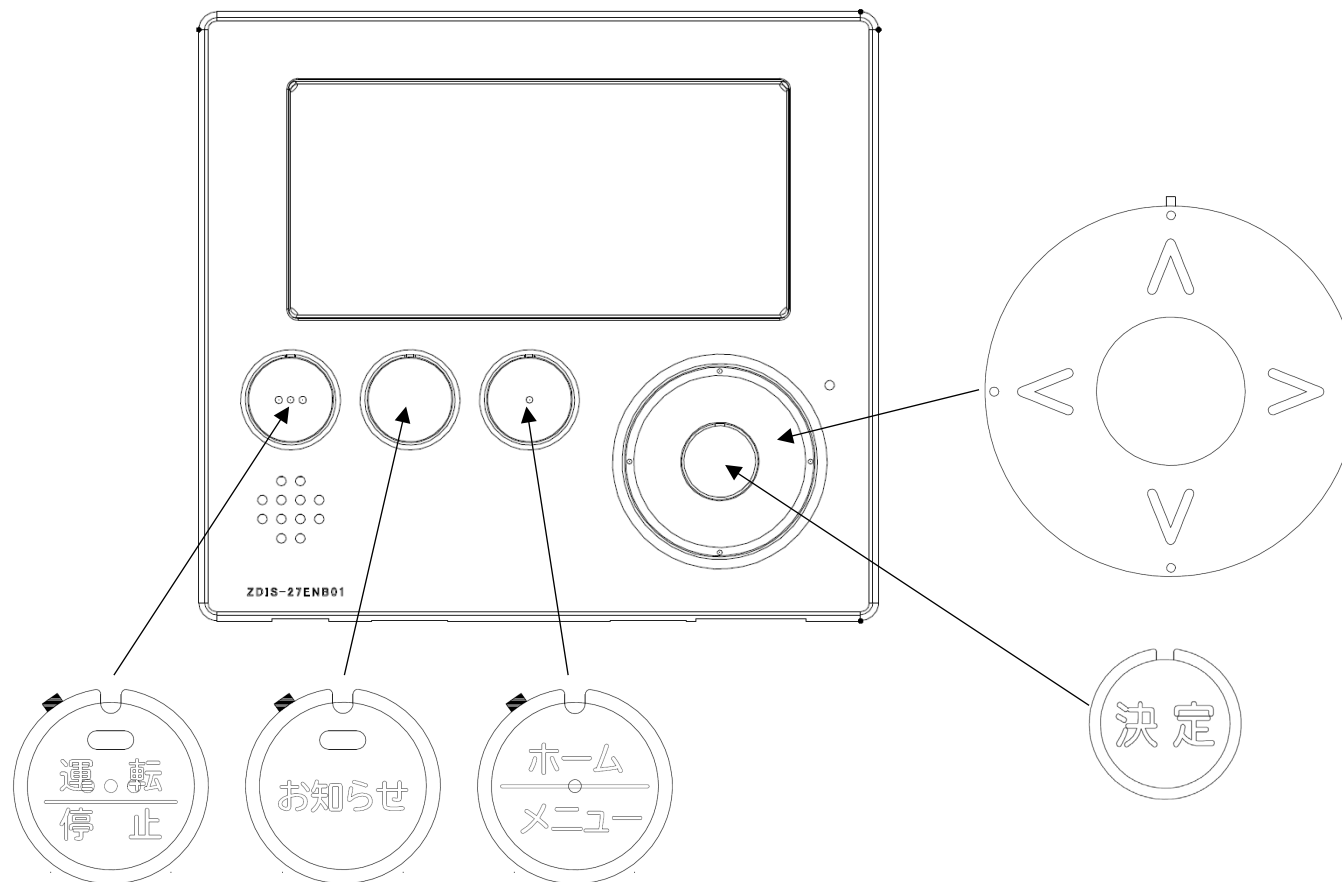

日付 DATE	図法 PROJECTION	尺度 SCALE	単位 UNIT	製品名[Product Name.]
'20.2.5	—	—	mm	ZDIS-27ENB01
照査 CHECK'D2	検図 CHECK'D1	担当 DESIGN'D	製図 DRAWN	図名[Name]
				表示ユニット(ボタン)
ダイヤゼブラ電機株式会社 ③				図番[Drawing No.]

A
B
C
No.3/3

4.表示

(1) 品名レーザー刻印 1

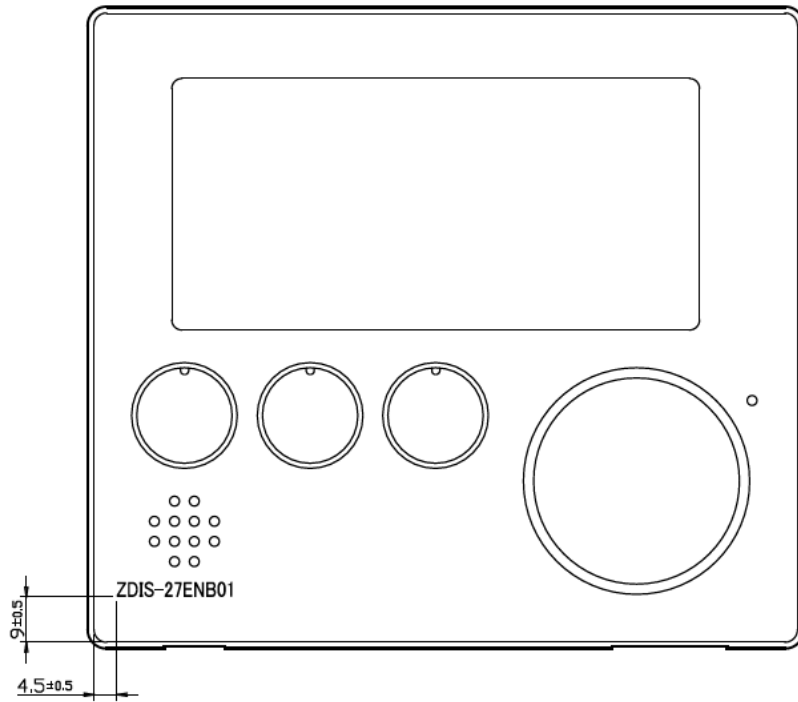

(2) 本体上辺レーザー刻印 1 4

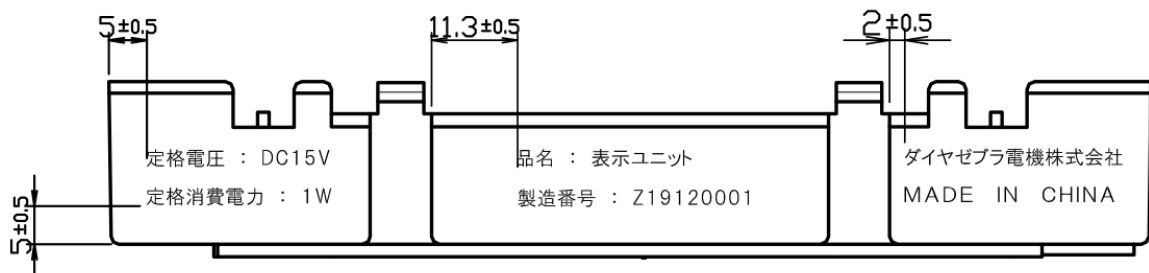

(3) 個装箱ラベル



品名：表示ユニット	型名：ZDIS-27ENB01
定格電圧：DC15V	製造番号：*****
定格消費電力：1W	BAR CODE
RoHS2 Compliance	
ダイヤゼブラ電機株式会社 ※ MADE IN CHINA	

バーコードは
Code39 とする

(4) 集合箱ラベル 1



品名	表示ユニット			(Y)
型名	ZDIS-27ENB01			
Z19120010	BAR CODE	Z19120009	BAR CODE	
Z19120008	BAR CODE	Z19120007	BAR CODE	
Z19120006	BAR CODE	Z19120005	BAR CODE	
Z19120004	BAR CODE	Z19120003	BAR CODE	
Z19120002	BAR CODE	Z19120001	BAR CODE	

MIN40

RoHS2 Compliance

10
個入り

ダイヤゼブラ電機株式会社 MADE IN CHINA

バーコードは
Code39 とする

(5) 集合箱ラベル 2



品名	表示ユニット			(Y)
型名	ZDIS-27ENB01			

RoHS2 Compliance

10
個入り

ダイヤゼブラ電機株式会社 MADE IN CHINA

5. 梱包仕様

5.1 個装梱包 1 3

取扱説明書
+ 工事説明書

綴じる辺

取扱説明書
表紙

テープ貼り(裏)

製品+エアパッキン

注)スイッチが手前になるように入れる

取付金具

付属品

パッド

個装箱

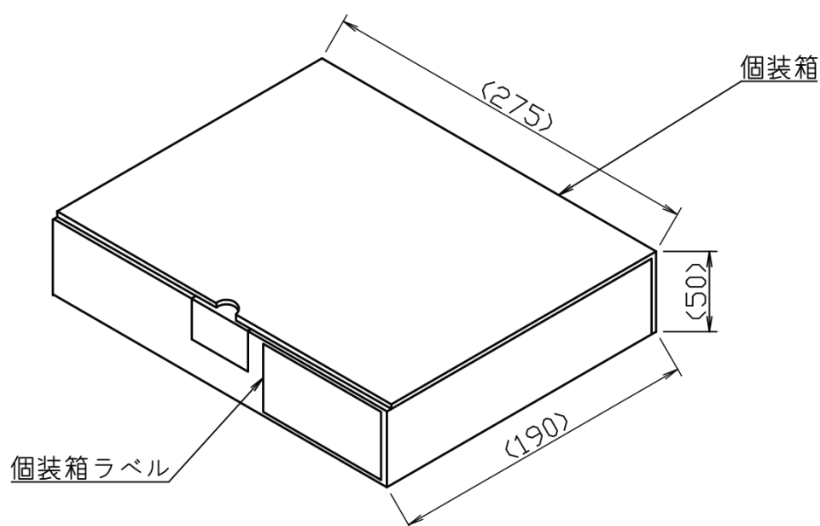

5.2 集合梱包 ③

- ・ 個装箱 10 箱を集合箱に入れる

