

CHOFU

温水熱源機

取扱説明書

形名

AEYH-0642X
AEYH-0642XE1
AEYH-0642XK

保証書別添付

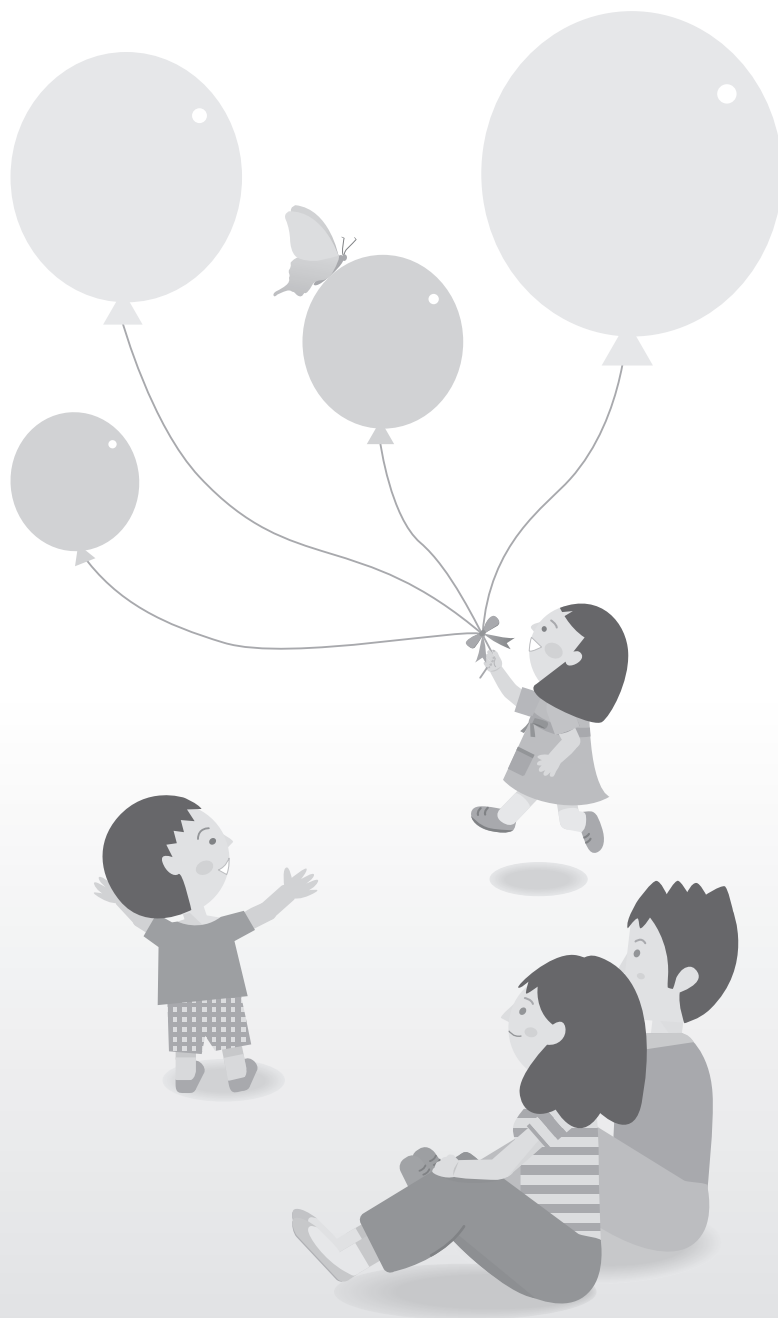

ご使用前のお願い

- 本書にはリモコンの操作説明は記載されていません。
リモコンに付属している「取扱説明書」と併せてお読みください。

このたびは長府製品をお買い求めいただき、まことにありがとうございます。

- ご使用前に、この取扱説明書をよくお読みいただき、正しくお使いください。お読みになった後は大切に保管し、おわかりにならないことや、不具合が生じたときにお役立てください。
- 保証書は販売店からお受け取りになる際に、必要事項が記入されていることを必ず確認してください。
- 製品改良により、本体・仕様などが説明書の内容と異なる場合がありますので、あらかじめご了承ください。

20888993 (K)

取扱説明書をお読みになる前に

困ったときは？

お手入れの方法は？

▶ 8～12ページ



温水熱源機の動きがいつもと違う

▶ 13ページ

リモコンにエラーコードが出ている！

▶ 14ページ

も	く	じ	ページ
使用前に		取扱説明書をお読みになる前に	2
		安全上の注意	3
		各部の名称(外観図)	7
必要なときに		日常の点検・手入れ	
		(点検・手入れの前に)	8
		(点検)	9
		(定期点検のおすすめ)	10
		(手入れ)	11
		(シーズン前の準備)	11
		(循環水の補給)	12
		(長期間使用しないとき)	12
		故障かな？と思ったら	
		(修理を依頼する前に)	13
		(エラーコード)	14
	仕様	15	
	アフターサービス	裏表紙	

以下の内容はリモコンに付属している取扱説明書で説明しています。

- リモコンの操作方法
- 別売の補助ヒータユニットの設定(※)
- HEMS接続の設定(※)
- E-CON接続の設定

※システムにより設定できないものがあります。

安全上の注意(必ずお守りください)

●本書では、人への危害や財産への損害を未然に防止するため、安全に関する重要な内容を次のように分類して記載していますので、必ずお守りください。

 警告	人が死亡、重傷を負う可能性が想定される内容です。	 注意	人が軽傷を負う可能性、物的損害の発生が想定される内容です。
---	--------------------------	---	-------------------------------

●お守りいただく内容を、次の図記号で説明しています。

 禁止 「してはいけない」内容です。	 実行 「しなければならない」内容です。
--	--

警告

据付け時

●据付けはお買い求めの販売店に依頼する
火災・感電・水漏れ・機器の落下の原因になります。

●漏電遮断器を取付ける
漏電遮断器の設置が必要です。取付けられていないと感電の原因になります。

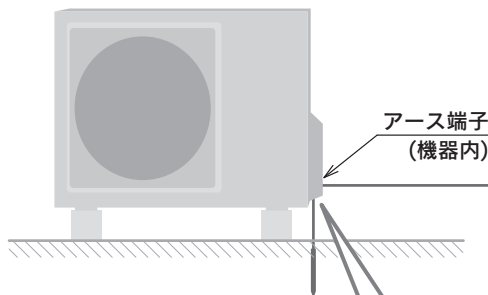

●アース工事をする
アース線はガス管・水道管・避雷針・電話のアース線に接続しないでください。アース工事が不完全な場合は感電の原因になります。

●電源は専用回路を使用する
火災や発熱の原因になります。

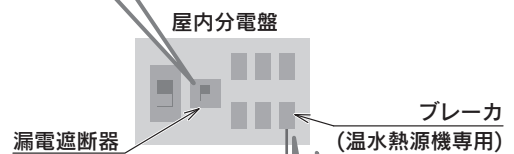

移設・修理時

●指定冷媒以外は使用(補充・入替え)しない
故障・破裂・けがの原因になります。

●温水熱源機を移設する場合や修理が必要な場合はお買い求めの販売店に相談する
火災・感電・水漏れ・機器の落下の原因になります。

使用時

●異常時は運転を停止してブレーカを切り、お買い求めの販売店に点検・修理を依頼する
異常のまま運転を続けると、火災・感電・故障の原因になります。
・ブレーカがたびたび落ちる。
・運転中にこげくさい臭いがする。
・配管接続部から循環水が漏れる。
・架台や吊り下げなどの取付け部品に腐食や緩みがある。
・異常な音や振動がする。
・その他の異常や故障がある。

●自分で分解・改造をしない
火災・感電・けが・水漏れの原因になります。

安全上の注意(必ずお守りください)

警告

使用時

- 吸込口や吹出口に指や棒などを入れたりしない

内部でファンが高速回転しているため、けがの原因になります。

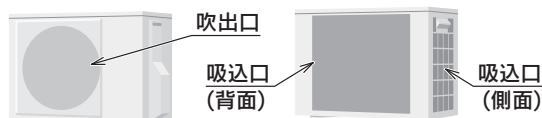

- 不凍液を乳幼児やお子様の手の届く所に置かない

万一飲んだ場合は、すぐに吐かせて医師の診断を受けてください。健康を害する原因になります。

低温やけど(※)に注意

- 床暖房パネルの上で就寝しない

乳幼児・お子様・お年寄り・病気のかた・からだの不自ながかた・皮膚の弱いかた・非常に疲れているかた・深酒・睡眠薬を飲まれたかたは、熱くてもお客様ご自身で調節ができないため、低温やけどの原因になります。

- 床面温度を上げすぎない

低温やけどの原因になります。

- パネルヒータや配管に触らない

乳幼児・お子様・からだの不自ながかたなどだけで使用しないでください。

ガードを設けるなどの処置を行ってください。

※低温やけどは、体温より少し高めの温度(44~50℃)に長時間触れ続けることによって起こるやけどのことです。

注意

据付け時

- 油煙の多い場所、油成分が浮遊している場所、可燃性ガスや腐食性ガスが漏れるおそれのある場所、金属製のほこりがある場所には設置しない

引火・発火・故障・腐食の原因になることがあります。

使用時

- 掃除をするときは運転を停止した後、ブレーカを切る **8ページ**

内部でファンが高速回転しているため、けがの原因になることがあります。

- 不安定な台の上に乗らない

お手入れのときは、不安定な台の上に乗らないでください。落下・転倒してけがの原因になることがあります。

- アルミフィンに触らない

機器の側面や背面の吸込口からアルミフィンに触らないでください。けがの原因になることがあります。

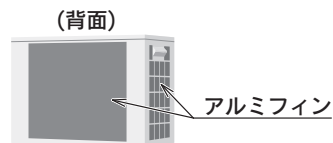

- 他の目的に使用しない

この機器は一般家庭でご使用いただくために製造された物です。食品・精密機器・美術品の保存や動植物の生育など特殊な用途に使用すると、思わぬ事故の原因になることがあります。

- 運転中や停止直後に給水タンクのふたを開けない

循環水が飛び散ってやけどの原因になることがあります。

- 冬期には凍結予防のためブレーカを切らない

循環水に水道水を使用している場合にブレーカを切ると、機器や配管が凍結して破損する原因になることがあります。

〔循環水に不凍液を使用している場合は外気温が-20℃(無風状態)まで凍結しません。〕

- 動植物に風が当たる場所に設置しない
動植物へ悪影響を与える原因になることがあります。



- ドレン排水が落ち葉や泥などで容易につまる場所には設置しない



床暖房パネルについて

- ライターやスプレーなどを置かない
爆発や火災の原因になることがあります。
- 釘や突起物を刺したり、固い物をぶつかけたり、落としたりしない
水漏れや故障の原因になることがあります。
- 1箇所に荷重をかけない
ピアノなどの重い物を置く場合は緩衝材を敷いて、1箇所に荷重がかからないように設置してください。水漏れの原因になることがあります。
- 調度品や家具などを置かない
変形や変色の原因になることがあります。
- 張り替えや修理はお買い求めの販売店、または専門業者に依頼する
水漏れの原因になることがあります。



- 落雷のおそれがあるときの処置
発火や感電、電子部品の損傷による故障の原因になることがありますので、雷が発生したときは、運転を停止しすみやかにブレーカを「切」にしてください。



- 機器の吹出口から1m以内の場所にライターやスプレーなどを置かない
爆発や発火の原因になることがあります。

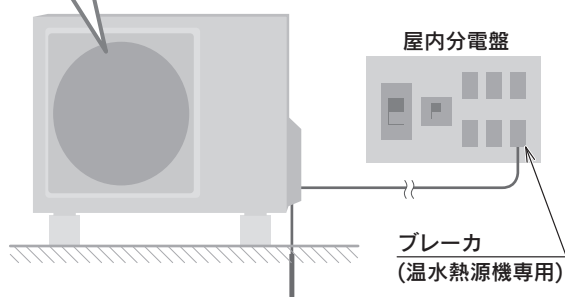

- 純正部品を使用する
当社純正部品を使用しないと事故や故障の原因になることがあります。



使用上の注意

- 機器の上に乗ったり、物を載せたりしない
けがの原因になることがあります。



- 乳幼児にリモコンで遊ばせない
誤った操作による体調悪化や健康障害の原因になることがあります。



- 機器を水洗いしたり、水の入った容器を載せたりしない
漏電による感電の原因になることがあります。



- 機器の下や近くに電気製品や濡れて困る物を置かない
機器から水滴が落ちることがありますので、感電・故障・汚損の原因になることがあります。



- 据付台が傷んだまま使用しない
機器が落下してけがの原因になることがあります。



- 燃焼器具を同時に使用するときはこまめに換気する
換気が不十分な場合、酸欠事故の原因になることがあります。



- 機器の周囲に物を置いたり、落ち葉がたまったりしないようにする
落ち葉などがあると、小動物が侵入して内部の電気部品に触れ、発火・発煙・故障の原因になることがあります。



安全上の注意(必ずお守りください)

お願い

使用時

床暖房パネルについて

●直射日光に注意

床暖房パネルが天然木の場合は、直射日光が長くあたると熱や紫外線による変色の原因になることがあります。

●室内の乾燥に注意

連続運転すると室内が乾燥しすぎて床にすき間やひび割れが生じる原因になることがあります。加湿器の併用をおすすめします。

●ファンヒーターを使用する場合は、マットなどで保護する

変形や変色の原因になることがあります。

●床暖房パネルの上にホットカーペットを敷かない

変形や変色の原因になることがあります。

●床暖房パネルの上でこたつの電源を入れない

変形や変色の原因になることがあります。

●床の汚れに注意

水・薬品・醤油などをこぼした場合は、すみやかにふきとってください。そのまま放置すると、床暖房パネルが腐食する原因になることがあります。常時水の飛び散るおそれのある台所や洗面所は通気性のよいマットなどを敷いて保護してください。

●床暖房パネルや温水パネルなどの端末機器が機器より上方にある場合はブレーカを「切」にしない

端末機器に空気がたまり、「暖房」ができなくなることがあります。

●循環水に不凍液を使用する場合は別売の純正不凍液や純正補充液を使用する

指定以外の物を入れると故障の原因になることがあります。

次のような場所に設置されていないことを確認してください

- 最低外気温が -25°C 以下になるおそれがある地域
(外気温が -20°C を下回る場合は必ず連続運転で使用してください。)
- 隣家などに近い場所
- 工業用マシンなど高周波ノイズを発生する機器がある場所
- 塩害の起きやすい場所
- 温泉地などで硫化ガスにさらされる場所
- 積雪により機器がふさがれてしまう場所
- 油が飛び散ったり、油煙がたちこめたりする場所

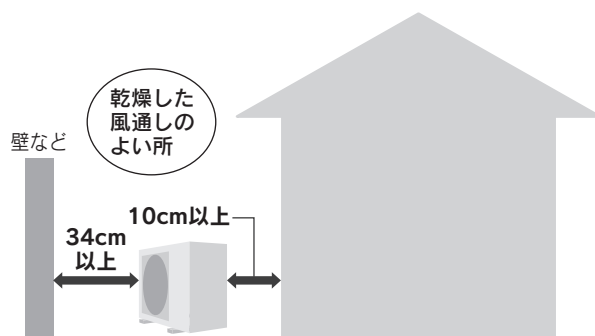

騒音にご配慮ください

- 据付けにあたっては機器の重量に充分耐える場所で、運転音や振動が増大しない場所を選んでください。
- 機器の吹出口からの風や運転音が隣家の迷惑にならないような場所を選んでください。
- 故障・能力低下・騒音の原因になりますので、機器の吹出口近くに物を置かないでください。
- 運転中に異音がある場合は運転を停止し、ブレーカを「切」にしてお買い求めの販売店にご相談ください。

各部の名称

外観図

イラストはイメージです。

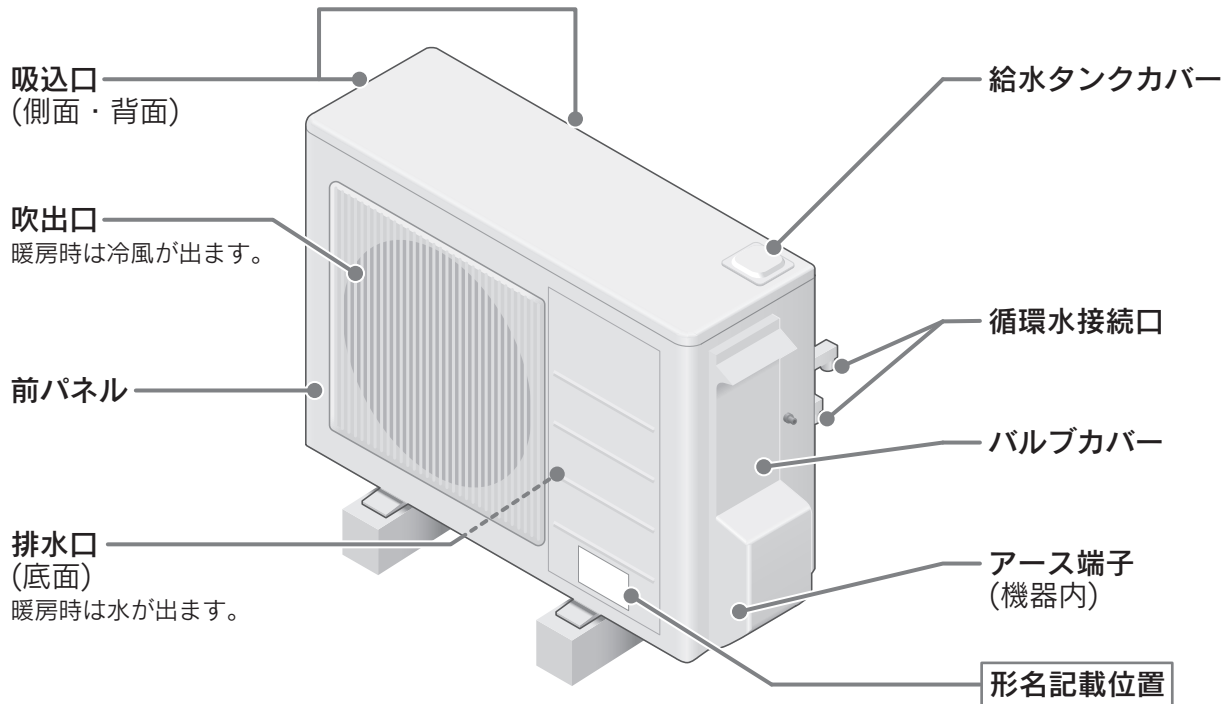

日常の点検・手入れ

点検・手入れの前に

警告

●部品の分解や調整は絶対にしないでください。火災・感電・けが・水漏れの原因になります。

注意

- 運転している場合は運転を停止してください。
停止しないと内部でファンが高速回転していますので、けがの原因になることがあります。
- 機器に直接水をかけて掃除をしないでください。感電の原因になることがあります。
- 機器の側面や背面の吸込口からアルミフィンに触らないでください。けがの原因になることがあります。
- お手入れのときは、不安定な台の上に乗らないでください。落下や転倒してけがの原因になることがあります。
- 異常があるときは、お買い求めの販売店にご連絡ください。
- 手袋などの保護具を着用してください。

お願い

次の物は使用しないでください

ガソリン・ベンジン・シンナー・
みがき粉・ガラスクリーナーなど
塗装のはがれ・傷・変色の原因になることが
あります。



40℃以上のお湯

変色や変形の原因になることがあります。



1 リモコンの運転入/切スイッチを押して「切」にする

2 ブレーカを「切」にする

点検

適時に

吸込口や吹出口の確認

吸込口や吹出口がふさがれていると正常な運転ができず、故障・能力低下・騒音の原因になることがあります。また、吹出口から1m以内の場所にライターやスプレーなどを置かないでください。爆発や発火の原因になることがあります。

機器の除雪

積雪が多い地域では機器が雪で埋まることがないように除雪を行ってください。

循環水の確認

- 循環水の水位を確認してください。
(「シーズン前の準備」[11ページ](#)参照)
- 機器や配管の接続部などから循環水が漏れていないことを確認してください。

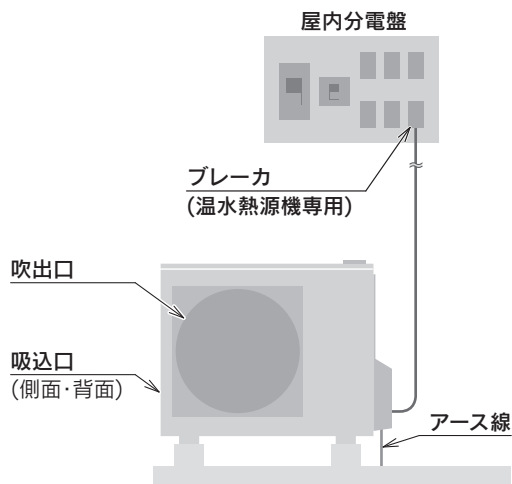

1ヶ月に1回以上

ブレーカの作動確認

ブレーカが正常に作動することを確認してください。

半年に1回以上

アースの確認

アース線が途中で切れていないことを確認してください。

日常の点検・手入れ

大雪時の対応

- 大雪時は機器のファン(羽根)が雪などで動かなくなり、リモコンに「C3」を表示して、運転を停止することがあります。
また、ファンが雪や氷にあたると異音が発生することがあります。この場合は以下の処置を行ってください。

1 リモコンの運転入/切スイッチを押して「切」にする

(ブレーカを「切」にする必要はありません。)

2 機器の周囲を除雪する



注意

- 機器に付着した雪や氷をスコップなどの除雪用具で無理に取らないでください。けがや機器(アルミフィンなど)破損の原因になることがあります。

図のスペースが確保できるように除雪してください。下方スペースは高置用架台に設置している場合です。高置用架台に設置していない場合は、機器の下の雪や氷を取り除いてください。

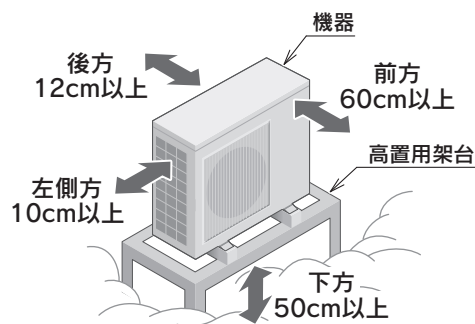

3 機器と内部のファン周囲の雪や氷を融かす



注意

- 高温のお湯は使用しないでください。やけどの原因になることがあります。

1. 機器の底板中央部のドレン排水の穴が雪や氷でふさがれていないことを確認してください。ふさがれている場合はお湯を少しずつかけて、ドレン排水の穴からお湯が流れることを確認してください。
2. 機器の背面や左側面に付着した雪や氷はお湯を少しずつかけて融かしてください。
3. 機器内部に堆積した雪や氷は、吹出口からバケツなどで、お湯を少しずつつけて融かしてください。
4. 再度、ドレン排水の穴からお湯が流れることを確認してください。

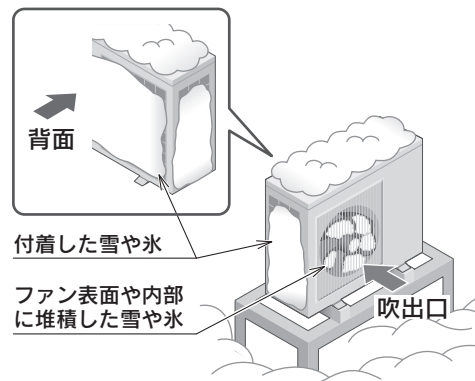
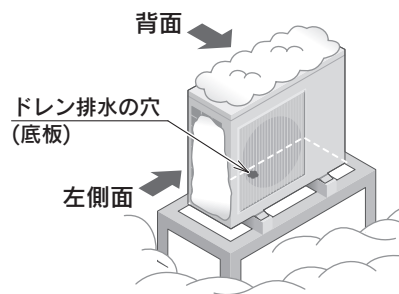

4 リモコンの運転入/切スイッチを押して運転する

ファンがスムーズに回ることを確認してください。正常に回っている場合は、そのまま使用してください。異常がある場合は、お買い求めの販売店にご連絡ください。※ファンが回らない場合は、設定温度を高くしてください。

定期点検のおすすめ

- 長期間ご使用になりますと、機器の点検が必要になります。機器を安心して長くご使用いただくために、1年に1回程度は定期点検を受けることをおすすめします。
- 定期点検はお買い求めの販売店にご相談ください。(定期点検は有料です。)

手入れ

適時に

リモコンの掃除

水や化学ぞうきんなどは使わず、柔らかい布でからぶきしてください。

ガソリン・ベンジン・シンナー・みがき粉・ガラスクリーナーなどは使用しないでください。印刷や塗装のはがれ、傷の原因になることがあります。

周囲の掃除

機器周囲のゴミや落ち葉を掃除してください。吸込口が詰まると能力低下の原因になることがあります。また落ち葉などがあると、機器内に小動物が侵入して発火・発煙・故障の原因になることがあります。

10年程度に1回以上

循環水の交換(不凍液を使用している場合のみ)

- 循環水には不凍液または水道水を使用しています。不凍液を使用している場合は10年程度に1回以上交換が必要です。お買い求めの販売店に依頼してください。
- 不凍液は当社純正部品の不凍液(濃度50%)を必ず使用してください。外気温が -20°C (無風状態)まで凍結しません。不凍液を薄めると故障・能力低下の原因になることがあります。他メーカーの不凍液を混ぜたり、使用したりしないでください。正常な運転ができないだけでなく、故障の原因になることがあります。

シーズン前の準備

1 循環水の水位を確認する(運転前に行ってください。)

- フィルタの底に循環水の液面が見えることを確認してください。見えないときは「循環水の補給」12ページに従って純正補充液を補給してください。循環水に水道水を使用している場合は、水道水を補給してください。(ねじ2本をはずして給水タンクカバーを取りはずし、給水タンクふたを開けるとフィルタが見えます。)
- 循環水に水道水を使用し水抜きを行った場合は、お買い求めの販売店に給水を依頼してください。

2 機器や配管の接続部から循環水が漏れていないことを確認する

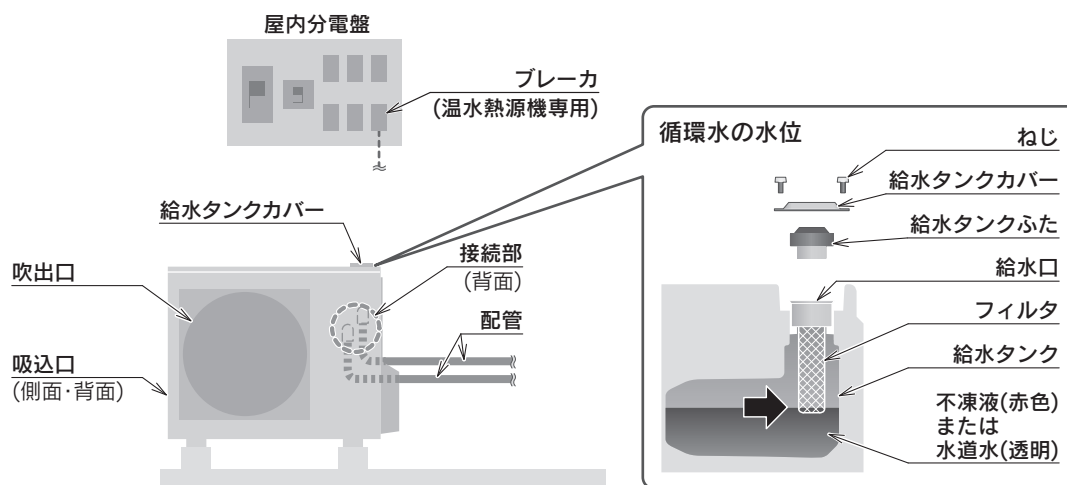

3 吸込口や吹出口がふさがれていないことを確認する

吸込口や吹出口がふさがれていると正常な運転ができず、故障・能力低下・騒音の原因になることがあります。

4 ブレーカを「切」にしている場合は「入」にする

日常の点検・手入れ

循環水の補給



注意

●運転中や停止直後は給水タンクふたを開けないでください。循環水が飛び散ってやけどの原因になることがあります。運転停止後しばらくして循環水が冷めてから行ってください。

- 循環水の量が少ない、またはリモコンに「LL」・「EL」を表示した場合は以下の処置を行ってください。
- 循環水に不凍液を使用している場合は、別売の純正補充液を必ず使用してください。他のメーカーの不凍液を混ぜたり、使用したりしないでください。正常な運転ができないだけでなく、故障の原因になることがあります。

1 リモコンの運転入/切スイッチを「切」にする

(ブレーカを「切」にする必要はありません。)

2 循環水が冷めてから機器上部の給水タンクカバーのねじ(2本)をはずし、給水タンクカバーを取りはずす

3 給水タンクふたをゆっくり左に回してはずす

4 フィルタの底が隠れるまで、循環水をゆっくり補給する

純正補充液(別売部品)を補給します。

循環水に水道水を使用している場合は水道水を補給してください。

LLの場合：約1.5リットル

ELの場合：約2.0リットル

5 給水タンクふたを取付け、「カチカチ」と音がするまで閉める

音がするまで閉めないで水漏れの原因になることがあります。

6 給水タンクカバーを元通りに取付ける

7 リモコンの運転入/切スイッチを「入」にする

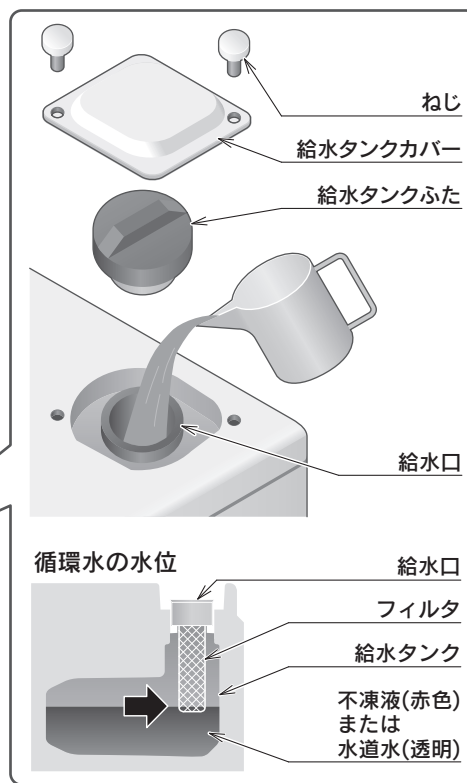
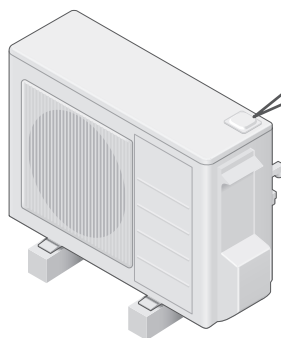

長期間使用しないとき

- 循環水に水道水を使用している場合や床暖房パネルや温水パネルなどの端末機器を2階に設置^(※)している場合は、ブレーカを「切」にしないでください。凍結予防運転や落水防止運転ができず、凍結破損や循環回路に空気が混入して故障の原因になります。

※端末機器が機器より上方にある場合

(ブレーカを「切」にする場合は、お買い求めの販売店に水抜きを依頼してください。)

(水抜きを行った後はブレーカを「入」にしないでください。故障の原因になります。)

故障かな？と思ったら

修理を依頼する前に

次のような場合は故障ではありません。修理を依頼する前にもう一度確認してください。

	こんなときは	確認してください
暖房	暖まらない	<ul style="list-style-type: none"> ●外気温が低いと暖房能力が低下しますので、他の暖房器具を併用してください。 ●リモコンの設定温度は適切ですか。 ●機器の吸込口・吹出口がふさがれていませんか。 ●窓やドアが開いていませんか。 ●台所やトイレなどの換気扇が回っていませんか。 ●循環水が充分入っていますか。 12ページ
	途中で運転が止まる	●タイマーをセットしていませんか。(※1)
	端末機器から水の流れる音がある	●循環水が充分入っていますか。 12ページ
	停止中に機器が運転する(ポンプが作動する)	<ul style="list-style-type: none"> ●タイマーをセットしていませんか。 ●凍結予防のため、循環水を温めて循環させることがあります。 ●循環水回路の空気抜きや水あか防止のため、循環水を循環させることがあります。
	運転をしていない端末機器が暖まる	●凍結予防や循環水回路の空気抜きのため、循環水を温めて循環させることがあります。
機器	機器から水や湯気が出る	●「暖房」中に機器から湯気が出るのは、霜取り運転によるものです。
	運転停止中に機器のファンが回る	●運転を停止した直後は製品保護のため、機器のファンが回ることがあります。
リモコン(※1)	何も表示しない 運転入/切スイッチが「入」にならない	<ul style="list-style-type: none"> ●機器およびヘッダーボックスのブレーカが「入」になっていますか。 ●ヘッダーボックスの電源プラグが差し込まれていますか。
	表面が熱く感じる	●使用中は表示画面が点灯しますので、熱く感じる場合があります。リモコンの運転入/切スイッチを「切」にしても電子回路が動いているので熱く感じる場合があります。
	スイッチの操作ができない	●チャイルドロックをセットしていませんか。
	運転入/切スイッチを一度「切」にしてから再度すぐに「入」にしても運転しない	●機器を保護するためです。運転停止後すぐに再運転操作しても約3分間、機器は運転しません。
	タイマーの設定ができない	●現在時刻を設定していますか。停電したとき、ヘッダーボックスの電源プラグを抜いたときやブレーカを「切」にしたときは、現在時刻が合っていることを確認してください。
	まいにちタイマーが解除された	●24時間以上停電した場合は、「まいにちタイマー」が解除されることがあります。
	表示画面のバックライトが暗い、または消灯している	<ul style="list-style-type: none"> ●何も操作しない状態が約5分間続くと表示画面のバックライトが消灯します。 ●「表示画面省エネモード」の設定を確認してください。(※2)
	表示画面が省エネモードにならない(※2)	●「表示画面省エネモード」の設定を確認してください。
	音声案内をしない、または小さくなった(※2)	<ul style="list-style-type: none"> ●「音声ガイド音量」の設定を確認してください。 ●スピーカーに水がたまると音声小さくなる場合があります。水をふきとってください。
	操作音がしない、または小さくなった(※2)	●「操作音量」の設定を確認してください。
	表示画面の色が変化する	●正面以外から見ると表示色に変化して見えることがあります。また表示内容などにより明るさにムラが生じる場合があります。
	表示画面の切り替わりが遅い	●気温が下がると表示の切り替わりが遅くなる場合があります。
	時刻が消灯している	●現在時刻を設定してください。
	「LL」・「EL」表示が出ている	●機器や配管の接続部などから水漏れしていないことを確認し、「循環水の補給」に従って循環水を補給してください。 12ページ
	スイッチの反応が悪い(※2)	<ul style="list-style-type: none"> ●誤作動防止のため素早い操作を受け付けられない場合があります。 ●スイッチやその周辺にかかった水が原因で、一時的にスイッチの反応が悪くなる場合があります。 ●爪で押しすぎたり強く押しすぎたり、指や手が他のスイッチに近づくと反応しない場合があります。 ●スイッチの反応が悪いときは、一度指をリモコンから大きく離し、再度指の腹でゆっくりと押ししてください。
スイッチが勝手に反応する(※2)	<ul style="list-style-type: none"> ●スイッチやその周辺にかかった水が原因で、誤作動することがあります。 ●リモコンの表面を布などでふくと指での操作と誤検知してスイッチが反応することがあります。お掃除の際はタッチスイッチの設定を行ってください。 	
タッチしたところと違うところが反応する(※2)	●片方の指で表示画面を触りながらもう片方の指で操作するなど、2点以上同時に押すと、正常に作動しません。1箇所だけ押してください。	
画面をタッチしても反応しない(※2)	●表示画面に市販の保護シートなどを貼り付けると、正常に作動しないことがあります。保護シートをはがしてください。	

※1 リモコンに付属の取扱説明書を参照してください。

※2 タッチパネルリモコンの場合

故障かな？と思ったら

エラーコード

異常・故障の場合はリモコンにエラーコードを表示します。

エラーコード表示位置 表示画面は説明のためのもので実際とは異なります。

タッチパネルリモコン以外の場合

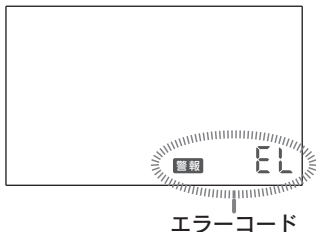

タッチパネルリモコンの場合



リモコンにエラーコードを表示したとき/機器が運転しないとき

●以下の処置を行ってください。

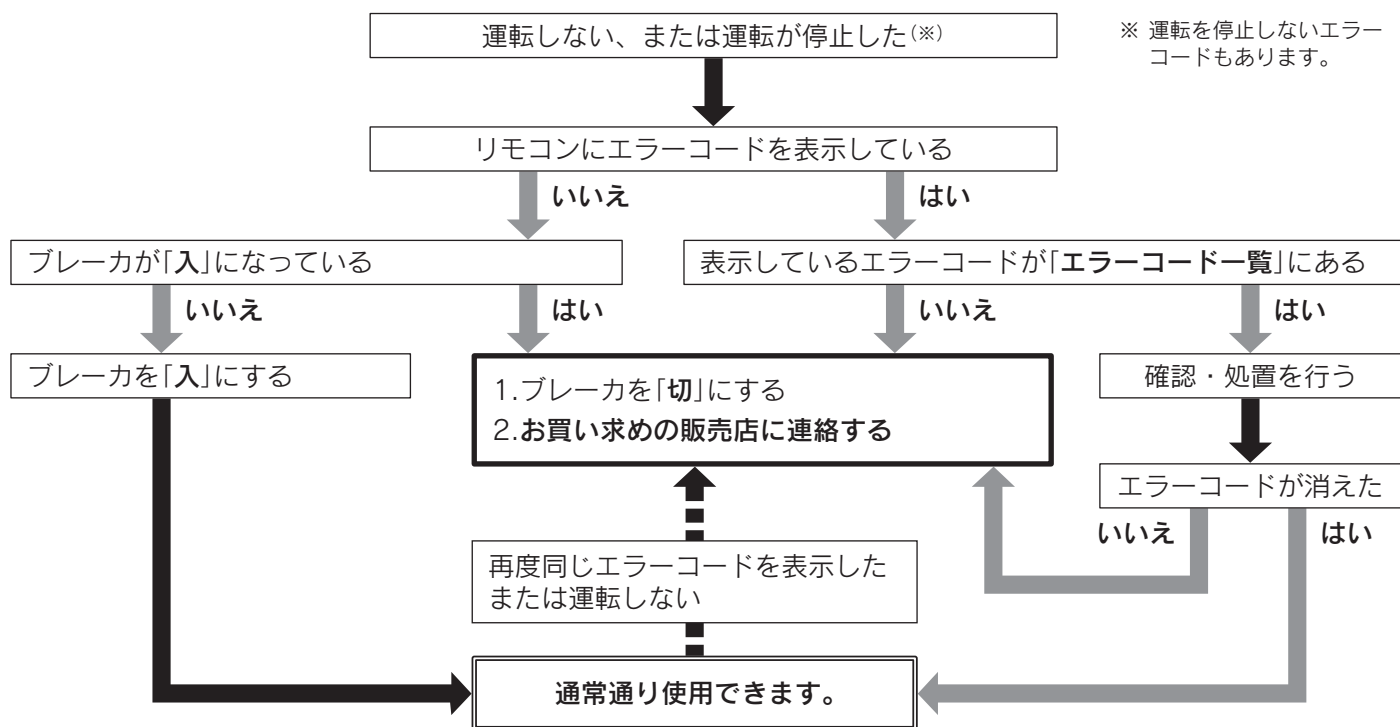

エラーコード一覧

●記載がないエラーコードを表示したときは、使用を中止してお買い求めの販売店にご連絡ください。

エラーコード	説明	確認・処置
F8 E8 740 750 760	通信異常	<ul style="list-style-type: none"> ●ブレーカを「切」にし、3分間以上待ってから再度ブレーカを「入」にしてください。その後、現在時刻を設定し直してください。リモコン取扱説明書参照 ●それでも直らない場合は、お買い求めの販売店にご連絡ください。 ●機器のブレーカが「切」になっていませんか。機器のブレーカを「入」にしてください。 (ヘッダーボックスに接続しているリモコンが、CMR-2630・CMR-2630S・CMR-2631・CMR-3102VMの場合)
LL	水位低下(警告表示)	機器や配管などから水漏れしていないことを確認し、「循環水の補給」に従ってください。 12ページ
EL	水位異常低下	

■警告表示について

エラーコードを表示していても機器は使用できますが、すみやかに確認・処置を行ってください。

仕 様

ご使用の前に

必要なときに

形 名	AEYH-0642X AEYH-0642XE1 AEYH-0642XK	
種 類	ヒートポンプ式温水熱源機	
電 源	単相200V 50/60Hz	
循 環 水 回 路	開放式	
定 格 加 熱 能 力 ^{(※1)(※3)} (kW)	6.3	
定 格 消 費 電 力 ^{(※1)(※3)} (W)	1,525	
運 転 電 流 ^(※1) (A)	7.8	
騒 音 (dB)	47	
安 定 時 加 熱 能 力 ^{(※2)(※3)} (kW)	2.1	
安 定 時 消 費 電 力 ^{(※2)(※3)} (W)	470	
安 定 時 エ ネ ル ギ ー 消 費 効 率 ^(※2)	4.46	
循 環 水 機 器 内 水 量 (L)	3.2	
(水道水または不凍液) 最大システム保有水量 (L)	49	
ポ ン プ 水 量 (L/min)	2~15	
循 環 水 配 管 接 続 径	往 き	R3/4(20A)
	戻 り	R3/4(20A)
始 動 電 流 (A)	7.8	
最 大 電 流 (A)	13.4	
温 水 配 管 最 大 高 低 差 (m)	上方：6.3 下方4.0	
総 質 量 (kg)	49	
外 形 寸 法 (高さ×幅×奥行) (mm)	675×825×300	
付 属 品	E-CON・HTU用リード線、防振ゴム、ドレンエルボ ^(※4) 取扱説明書、据付工事説明書、保証書	

- この仕様値は日本冷凍空調工業会標準規格(JRA 4071)に基づいた数値です。
- 騒音値は当社実測値です。騒音値は反響音の少ない無響室で測定した数値です。実際に据付けた状態で測定すると、周囲の騒音や反響を受け表示数値より大きくなるのが普通です。
- 「エネルギー消費効率」の成績係数(COP)は消費電力1キロワットあたりの安定時加熱能力を表したものです。
- 運転していないときでもマイコンをはたらかせるため、約2ワットの電力を消費しています。
- AEYH-0642XKはAEYH-0642Xに凍結予防ヒータ(消費電力：100W)が内蔵されたものです。

※1：外気温7℃(乾球)、6℃(湿球)、循環水戻り25℃、循環水行き40℃、水道水使用時の値です。(JRA 4071に準拠)
 ※2：外気温7℃(乾球)、6℃(湿球)、循環水戻り30℃、循環水行き35℃、水道水使用時の値です。(JRA 4071に準拠)
 ※3：不凍液を使用した場合には、能力は3%低下し、消費電力は3%増加します。
 ※4：AEYH-0642XKには付属していません。

■リモコンの温度調節範囲

CMR-2611、CMR-2630、CMR-2630S	通常温度：16~50℃	セーブ温度：15~49℃
CMR-2612	室温で制御する場合	通常温度：17~30℃
CMR-3102VM	循環水温度で制御する場合	通常温度：16~50℃
CMR-2614		16~50℃
CMR-2631		15~50℃



この製品にはGWP(地球温暖化係数)が675のフロン類が封入されています。地球温暖化防止のため、移設・修理・廃棄などにあたってはフロン類の回収が必要です。

- この表示はこの製品に温暖化ガス(フロン類)が封入されていることを、認識していただくための表示です。製品を取りはずす際はフロン類の回収が必要です。

アフターサービス

修理を依頼するとき

- 「故障かな?と思ったら」**13・14ページ**をもう一度確認していただき、直らないときは、

まずはお買い求めの販売店にご連絡ください。

- 修理を依頼するときは、お買い上げ日と右の内容をお知らせください。
- 修理料金は①技術料+②部品代+③出張料などで構成されています。
 - ①診断・故障箇所の修理および部品交換・調整・試運転などの作業にかかる料金です。
 - ②修理に使用した部品代金です。
 - ③製品のある場所に技術者を派遣するための料金です。

お買い上げ日	年	月	日
販売店名			
	電話番号		
品名	温水熱源機		
形名	AEYH- (機器の外装に貼ってあるシールに記載されています。) 7ページ		
故障の状況	できるだけ詳しく		
お名前・ご住所・電話番号・訪問ご希望日			

※お買い上げ時に **7** の欄に必要事項をご記入ください。

保証・修理について

- この機器には「保証書」がついています。
正常な使用状態において故障した場合には、保証書の規定に従って修理いたします。
- 保証期間経過後の修理についても、お買い求めの販売店にご連絡ください。

転居または機器を移設するとき

- 増改築、引越しなどで機器を取りはずしたり、再設置する場合は専門の技術が必要になりますので、お買い求めの販売店にご相談ください。この場合の取りはずし、設置は保証期間内でも費用がかかります。

補修用性能部品について

- 補修用性能部品の保有期間は、この製品の製造打ち切り後10年です。
性能部品とは製品の機能を維持するために必要な部品です。

一般のお客様から
のお問い合わせは、
フリーダイヤルへ

 **0120-925-339**
携帯電話からは **0570-666-339**
(通話料金がかかります)

お客様から取得いたしました個人情報
は、お客様へのお問い合わせ対応を目的
として利用し、適切に管理します。
修理業務等を委託する場合や正当な理由
がある場合を除き、第三者に開示・
提供いたしません。

※電話番号をよくお確かめのうえ、おかけ間違いのないようにお願いします。

修理に関する
お問い合わせ

24時間365日受付

商品に関する
お問い合わせ

平日 8:10~18:00
土日祝 8:10~17:00

愛情点検



こんな症状は
ありませんか

- ブレーカがたびたび落ちる。
- 運転中にこげくさい臭いがする。
- 配管接続部から循環水が漏れる。
- 架台や吊り下げなどの取付け部品に腐食や緩みがある。
- 異常な音や振動がする。
- その他の異常や故障がある。

ご使用中止

故障や事故防止のため、運転を停止
してブレーカを切り、お買い求め
の販売店に点検・修理を依頼してく
ださい。

住宅設備機器総合メーカー
株式会社 長府製作所



本社 〒752-8555 山口県下関市長府扇町2-1